

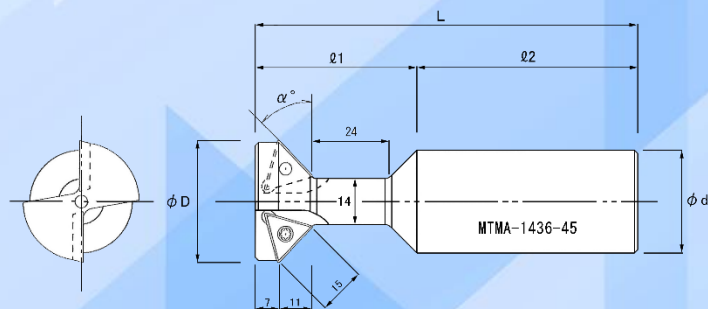

表裏面取り Two Side(s) Cutter

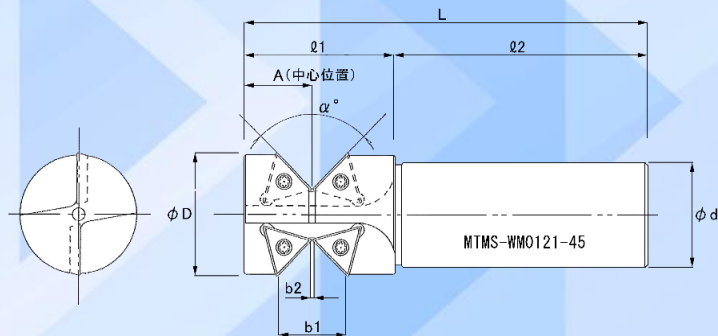

写真はイメージです。
仕様変更により、実際の商品と形状が異なる事があります。



●寸法表

単位：mm

ホルダー型番	α°	刃数	ϕD	ϕd	b1	b2	A ± 0.05	l_1	l_2	L	標準価格
MTMS-WM020-45	90°	2	29	25	20.7	0	20.85	47.6	80.5	128.1	45,100
MTMS-WM0121-45	90°	4	38	32	21.5	1	21.55	47.6	80.5	128.1	53,400
MTMS-WM1131-45	90°	4	38	32	31.4	10.5	26.17	57.3	80	137.3	56,100
MTMA-1436-45	45°	2	36	32	-	-	-	51	70	121	45,100

※ MTMA-1436-45 は、裏面取りのみとなります。
ホルダーにはインサートは組み込まれていませんので、別途ご購入下さい。

●部品

締め付けねじ	レンチ
MST-4S	MFT-15

特長

- ★ 板材側面の面取り加工を、表裏面同時に行えます。
- ★ インサートは超硬母材で寿命が長く、3コーナー使用できるので経済的です。

●専用インサート

型番	材種名	材種	被削材				標準価格
			S45C	SUS304	FC	アルミ合金	
MT-TD160304	SP30	P30+TiCN	◎	◎	○		1,650
	MK10	超硬 K10相当		○	◎	◎	1,540
	SK10	K10+TiCN		○	◎		1,650

※インサートは1ケース5個入りです。

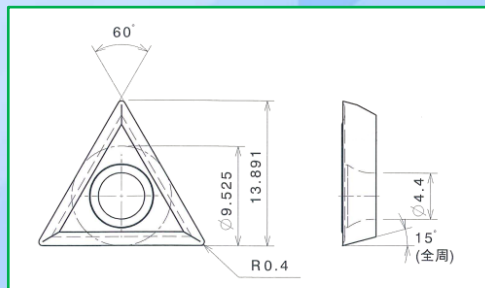

推奨加工条件

切削速度 V_c (m/min)	送り f_z (mm/t)
100~300	0.02~0.15

※切削条件はあくまでも目安です。
使用される機械、チャックの剛性や切削油等の状況によって変動致します。

代理店

総販売元 丸一刃具工業株式会社
MARUICHI CUTTING TOOLS CO.,LTD.

<http://www.thecut.co.jp>

e-mail : info-thecut@thecut.co.jp